

# ELEKTROMAGNETISK LÅS MONTERINGSANVISNING

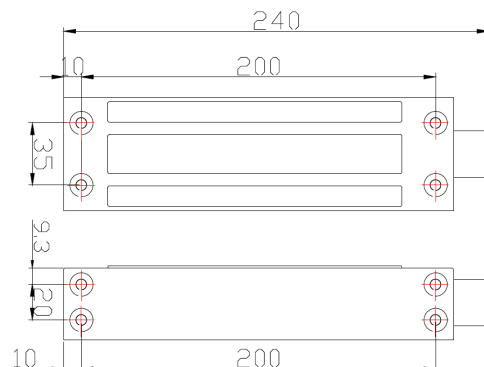

- Tilbakemeldingsfunksjon.
- Deksel i rustfritt stål.
- For utendørs bruk (IP67).
- 25cm kabel.

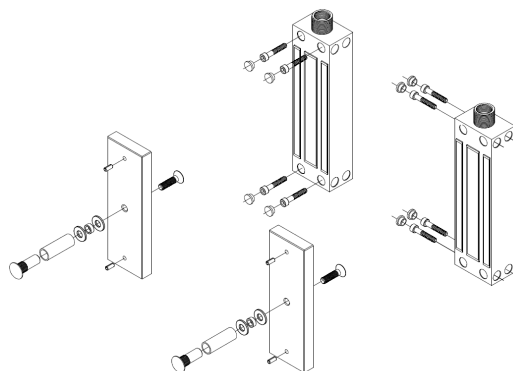

## Spesifikasjoner:

	GL 220	Kommentar
Tilførsel	DC12V / DC24V	± 10%
Forbruk	460mA / DC12V   220mA / DC24V	± 10%
Tilbakemelding	N.C (0,25A / DC30V)	
Klassifisering	IP67	
Holdekraft	544 kg	
Brukstemperatur	-10°C til 70°C	
Vekt	4900 g	
Mål magnet	L: 240 x B: 63,5 x H: 43mm	
Mål ankerplate	L: 185 x B: 61 x H: 16mm	

Monteringsbraketter til ankerplaten i form av L-brakett / L- og Z-brakett kan kjøpes separat.

BR 220 GL

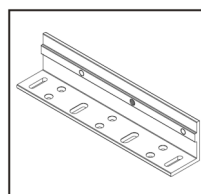

BR 220 GZ

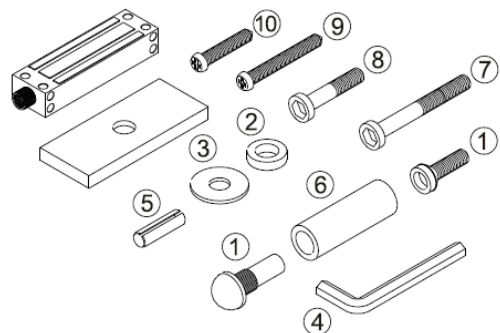
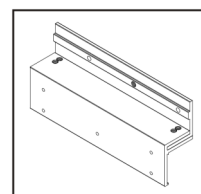

## Installasjon:

- Finne ut hva slags port eller dør magnetlåsen skal monteres på. Se bildene på neste side av slagdør/slagport (figur 1 og figur 2) eller skyvedør/skyveport (figur 3).
- Finne så den beste posisjonen for magnetlåsen med tanke på montering og kabeltrekk.
- Montere magnetlåsen.
- Montere deretter ankerplaten. Se figur 4 og figur 5 for referanse.
- Sørg for at ankerplaten har treffer magnetlåsen uten at det er lysåpning mellom dem. Juster om nødvendig.
- Koble til kablene (se koblingsskjema neste side).
- Test magnetlåsen for å se at alt fungerer.
- Når alt fungerer som det skal og magnetlåsen ikke lenger trenger å justeres kan skruhellene tettes.

Nr.	Navn	GL 220	
1	Låsebolt	1	
2	Gummiskive	2	
3	Skive	2	
4	Unbrakonøkkel	1	
5	Styrepinne	2	
6	Mellomstykke	1	
7	Monteringsskrue	4	M6 x 60mm
8	Monteringsskrue	4	M6 x 40mm
9	Monteringsskrue	4	M6 x 60mm
10	Monteringsskrue	4	M6 x 50mm

# Installasjonsdiagram:



Figur 1:

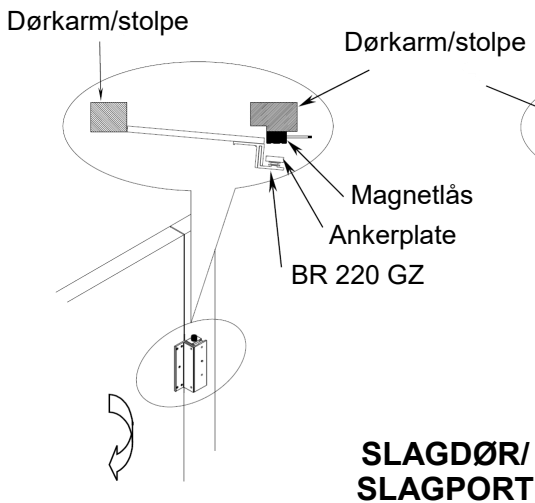

Figur 2:

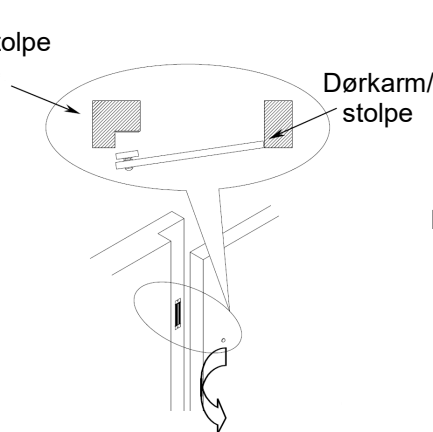

Figur 3:

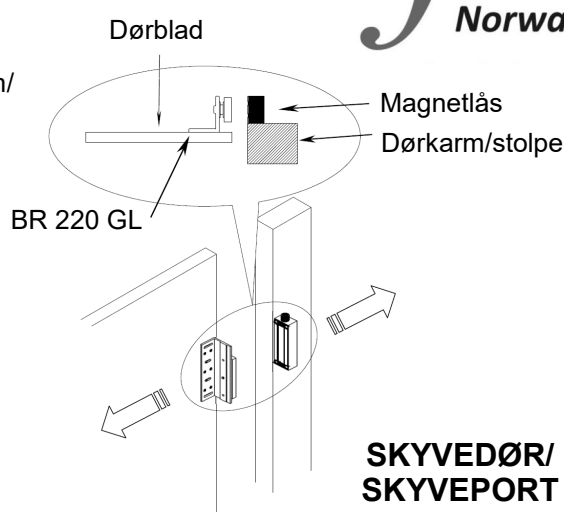

# Installasjonsdiagram for ankerplate:

Figur 4:

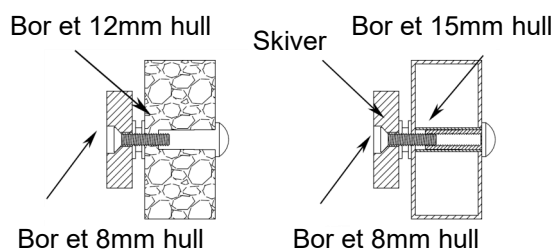

**MASSIV KJERNE**

**HUL KJERNE**

For å slippe gjennom boring kan EB 220 ankerplatebrakett benyttes.

Figur 5:

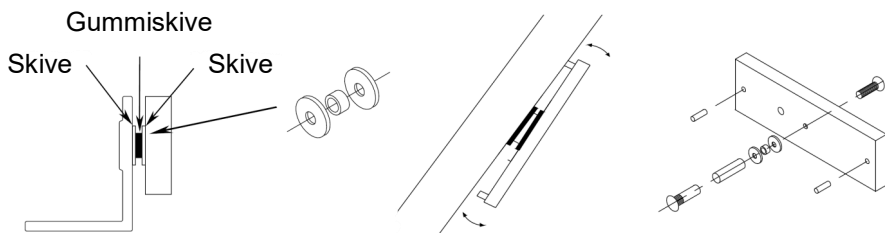

Ankerplaten skal være lett bevegelig.

Hamre styrepinnene inn i ankerplaten.

# Koblingsskjema:

**DC 12V**

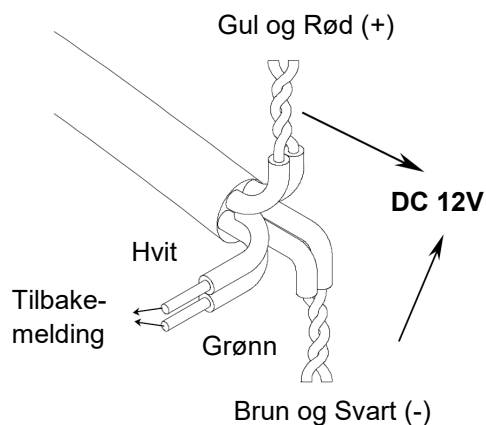

**DC 24V**

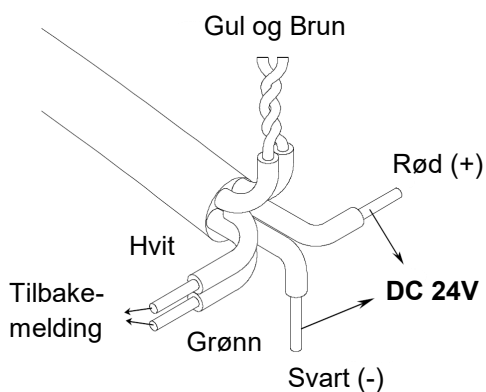

**Tilbakemelding**

N.C. Status

N.O. Status

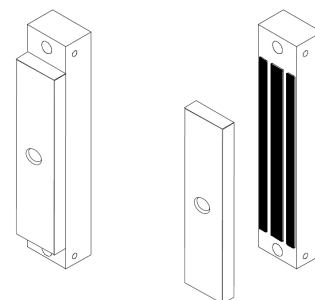

Ved DC 24V skal gul og brun kobles sammen med en koblingsklemme.